

¿CÓMO DECORAR UN CALENDARIO COLGANTE?

Un calendario es fundamental a la hora de organizar y planificar nuestras actividades, pero a pesar de lo mucho que lo usamos pocos saben que se llama "Calendario Gregoriano", en honor al Papa Gregorio XIII, quien fue su gran impulsor y que solo existe desde 1582; antes había otro llamado "Calendario Juliano", por Julio César.



Herramientas

Materiales

PASOS A SEGUIR:

1 Hacer orificios

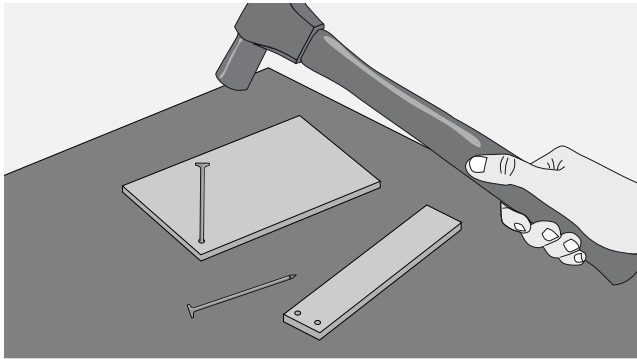

- Con un clavo haz los orificios superiores de las tablas. La distancia de la orilla es de 0,5 cm en el caso de las tablas más anchas y de 0,3 cm, en las delgadas.

Tips

Pinta el calendario con colores pasteles, ya que combinan con todo.

2 Pintar piezas

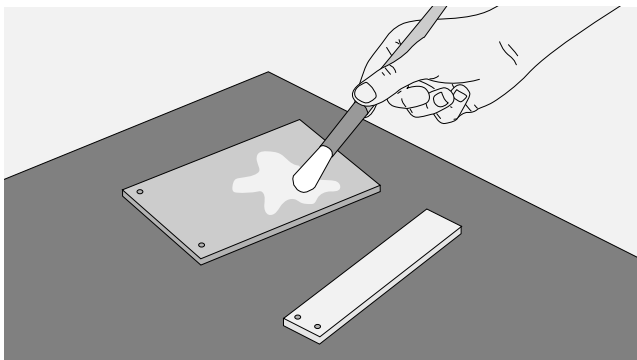

- Pinta blancas las piezas, por ambas caras y sus costados.

3 Dibujar y escribir

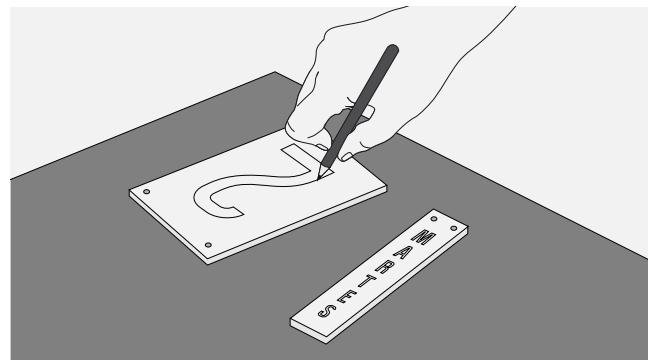

- Dibuja sobre las maderas anchas los números del 0 al 3 en un color y del 0 al 9 en otro color. Escribe en las maderas delgadas los días de la semana y los meses.

Tips

Corta trozos de cuerda del mismo tamaño, para que cuando armes y amarres te queden del mismo largo.



4 Pintar

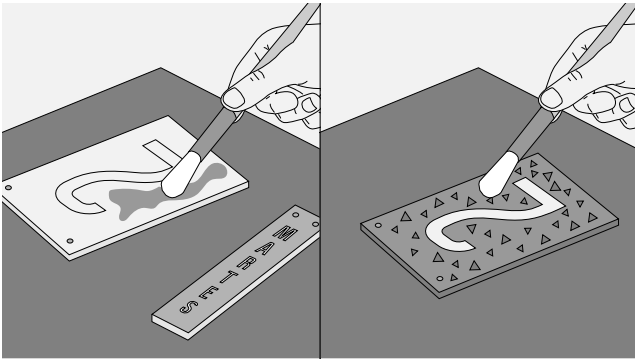

- Pinta y decora el fondo de las maderas como más te guste.

5 Ordenar

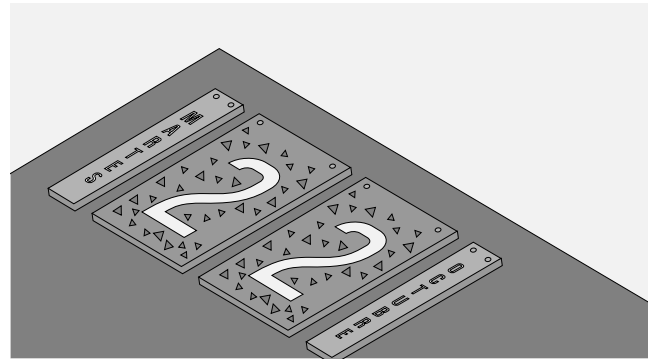

- Para armar el calendario, pon sobre tu mesa las piezas.

6 Encordar

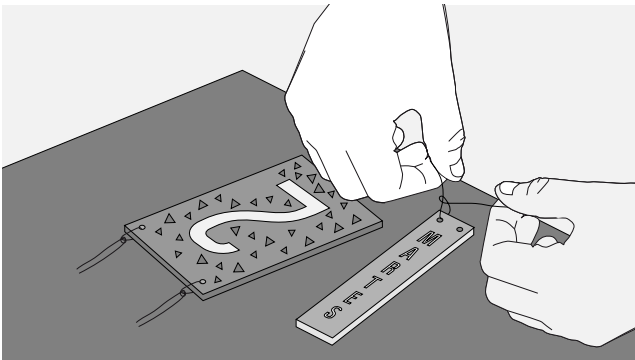

- Pasa la cuerda por los orificios. La cuerda debe quedar suelta para que puedan girar las piezas.

